



Gegründet 1867

Hekna

Hermann Knapp GmbH & Co KG
Möbel- und Zylinderschloßfabrik

Siemensstraße 3
D-42551 Velbert
Postfach 10 05 08
D-42505 Velbert

Telefon: 0 20 51 / 2 91-0
Telefax: 0 20 51 / 2 91-91
e-mail: mail@hekna.com
Internet: <http://www.hekna.com>

Schiebetürverschlusset

Typ T3

Lockingsystem for slidingdoors

Typ T3



Schiebetürverschlussset Typ T3

gleichzeitiges Verschließen von bis zu drei Schiebetüren mit einem Druckzylinder. Zylinderaußengehäuse aus Kunststoff, schwarz oder vernickelt, Schließscheibe Alu zum Aufschrauben mit Kunststoffgleiter weiß.

Lockingsystem for slidingdoors Typ T3

Up to 3 slidingdoors can be locked with only one push-in cylinder. Housing of cylinder plastic black or nickel-plated, locking-disc aluminium to screw on with a white plastic-scratch-protection cap.

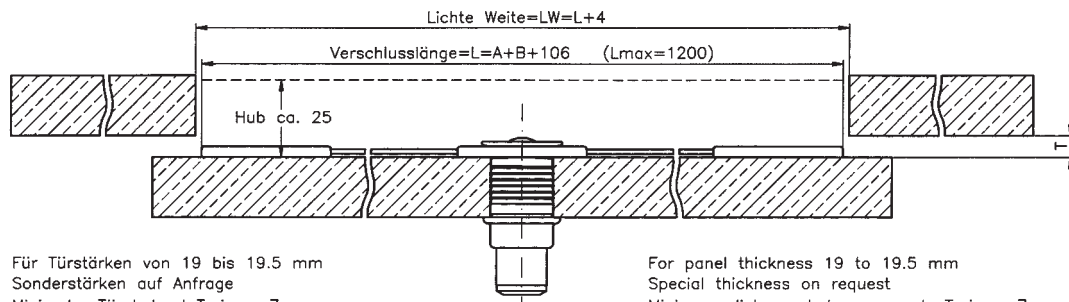

Für Türstärken von 19 bis 19.5 mm
Sonderstärken auf Anfrage
Minimaler Türabstand $T_{min} = 7$ mm

For panel thickness 19 to 19.5 mm
Special thickness on request
Minimum distance between panels $T_{min} = 7$ mm

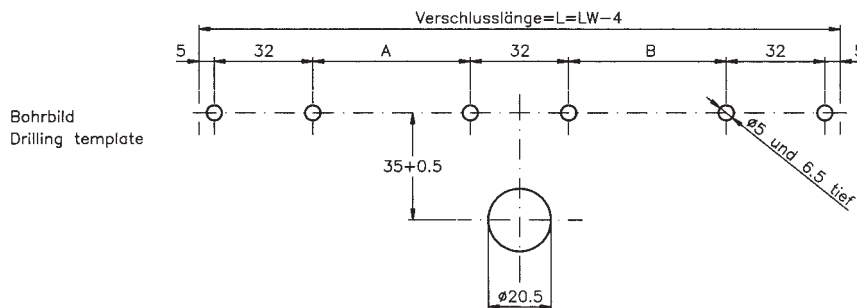

Bohrbild
Drilling template

A=LW-B-110
B=LW-A-110
A=L-B-106
B=L-A-106
Wenn A=B gilt:
A=0.5*LW-55
A=0.5*L-53

Lieferumfang
Included in delivery



Art.-Nr.
T3X.XXX.V9 X.XXX=L



Art.-Nr.
T3X.XXX.V9.G X.XXX=L